

大会成績

1. 団体組手の部

イ. 男子

ロ. 女子

	学 校 名		学 校 名
1位	学法福島	1位	尚志
2位	勿来工業	2位	勿来工業
3位	尚志	3位	平工業
4位	学法石川	4位	清陵情報

2. 男子個人組手の部

	選 手 名	学 校 名
1位	守屋 武蔵	学法福島
2位	遠藤 舜也	学法福島
3位	新家 圭祐	勿来工業
3位	松岡 廉	学法福島
5位	原 清司郎	学法福島
5位	佐久間 拓巳	勿来工業

3. 女子個人組手の部

	選 手 名	学 校 名
1位	井芹 麻美	学法福島
2位	大野 優佳	尚志
3位	武山 綾香	平工業
3位	高木 友紀乃	尚志
5位	上遠野 瑞季	勿来工業
5位	小山田 逸菜	清陵情報

4. 男子個人形試合

	選手名	学校名
1位	新家 圭祐	勿来工業高等学校
2位	佐藤 競	勿来工業高等学校
3位	原 清司郎	学校法人福島高等学校
3位	大野 陽平	学校法人石川高等学校

5. 女子個人形試合

	選手名	学校名
1位	大野 優佳	学校法人尚志高等学校
2位	高木 友紀乃	学校法人尚志高等学校
3位	上遠野 瑞季	勿来工業高等学校
3位	木戸 茜	勿来工業高等学校

1. イ. 男子団体組手試合リーグ表A・B

Aブロック

	a	学 法 福 島	b	郡 山	c	勿 来 工 業	d	清 陵 情 報	勝	負	順位			
a	学 法 福 島		5	-	0	4	-	0	5	-	0	3	0	1
b	郡 山	0	-	5		1	-	4	1	-	2	0	3	4
c	勿 来 工 業	0	-	4	4	-	1		5	-	0	2	1	2
d	清 陵 情 報	0	-	5	2	-	1	0	-	5		1	2	3

Bブロック

	e	尚 志	f	会 津 工 業	g	学 法 石 川	h	福 島 高 専	i	平 工 業	勝	負	順位				
e	尚 志		5	-	0	3	-	1	5	-	0	4	-	1	4	0	1
f	会 津 工 業	0	-	5		0	-	5	5	-	0	1	-	4	1	3	4
g	学 法 石 川	1	-	3	5	-	0		5	-	0	3	-	2	3	1	2
h	福 島 高 専	0	-	5	0	-	5	0	-	5		0	-	5	0	4	5
i	平 工 業	1	-	4	4	-	1	2	-	3	5	-	0		2	2	3

試合順序(男子団体組手試合)

Aブロック

対戦順	対 戦 校	
	赤	青
1	a 学 法 福 島	b 郡 山
2	c 勿 来 工 業	d 清 陵 情 報
3	a 学 法 福 島	c 勿 来 工 業
4	b 郡 山	d 清 陵 情 報
5	b 郡 山	c 勿 来 工 業
6	a 学 法 福 島	d 清 陵 情 報

Bブロック

対戦順	対 戦 校	
	赤	青
1	e 尚 志	f 会 津 工 業
2	g 学 法 石 川	h 福 島 高 専
3	e 尚 志	i 平 工 業
4	f 会 津 工 業	g 学 法 石 川
5	h 福 島 高 専	i 平 工 業
6	e 尚 志	g 学 法 石 川
7	f 会 津 工 業	h 福 島 高 専
8	g 学 法 石 川	i 平 工 業
9	e 尚 志	h 福 島 高 専
10	f 会 津 工 業	i 平 工 業

※試合コートが1コートにより、試合順序はAとBの対戦順を交互に行う。

男子団体組手試合決勝トーナメント表

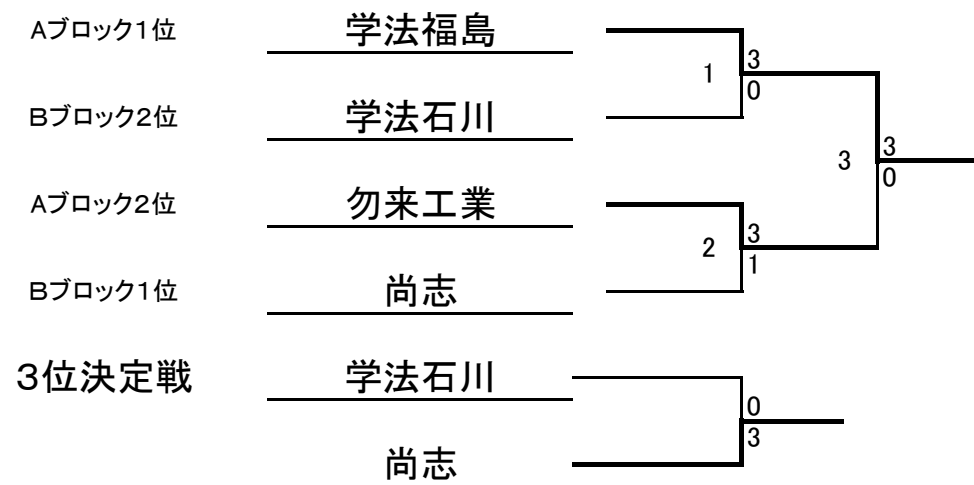

順位	1位	学法福島
	2位	勿来工業
	3位	尚志
	4位	学法石川

全国大会出場	1校
東北大会出場	3校

ロ. 女子団体組手試合リーグ表

	a 尚志	b 平工業	c 清陵情報	d 勿来工業	勝	負	順位
a 尚志		3 - 0	3 - 0	3 - 0	3	0	1
b 平工業	0 - 3		① - 1	1 - 2	1	2	3
c 清陵情報	0 - 3	1 - ①		0 - 3	0	3	4
d 勿来工業	0 - 3	2 - 1	3 - 0		2	1	2

試合順序(女子団体組手試合)

対戦順	対 戦 校			
	赤		青	
1	a 尚志	b 平工業		
2	c 清陵情報	d 勿来工業		
3	a 尚志	c 清陵情報		
4	b 平工業	d 勿来工業		
5	b 平工業	c 清陵情報		
6	a 尚志	d 勿来工業		

順位	1位	尚志
	2位	勿来工業
	3位	平工業
	4位	清陵情報

全国大会出場	1校
東北大会出場	2校

2. 男子個人組手試合トーナメント表

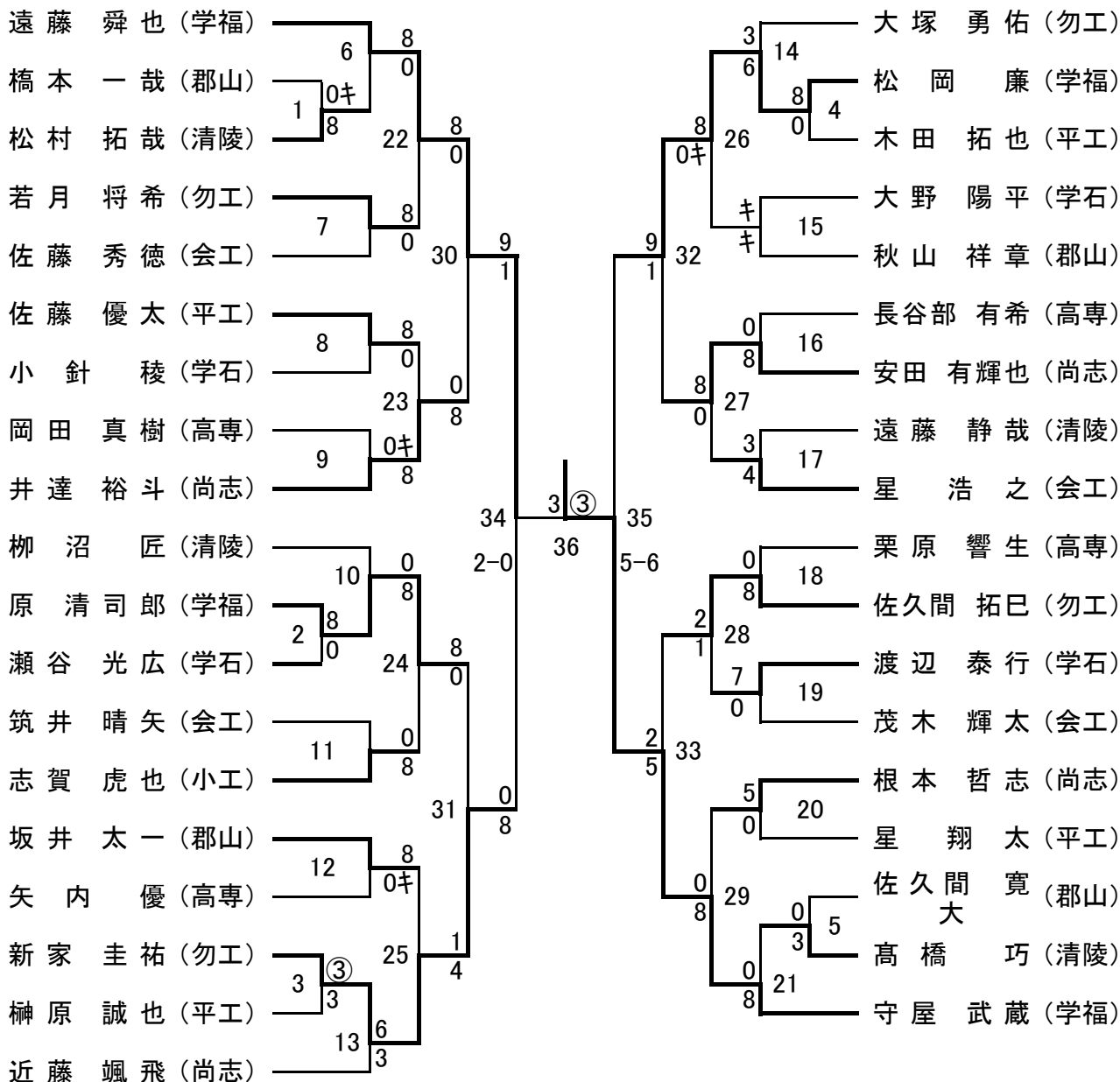

■東北代表決定戦

試合番号30の敗者

井達 裕斗 (尚志)

試合番号31の敗者

原 清 司 郎 (学福)

試合番号32の敗者

安田 有輝也 (尚志)

試合番号33の敗者

佐久間 拓巳 (勿工)

順位	1位	守屋 武蔵 (学福)	5位	原 清司郎 (学福)
	2位	遠藤 舜也 (学福)	5位	佐久間 拓巳 (勿工)
	3位	新家 圭祐 (勿工)		
	3位	松岡 廉 (学福)		

全国大会出場 2名 東北大会出場 6名

3. 女子個人組手試合トーナメント表

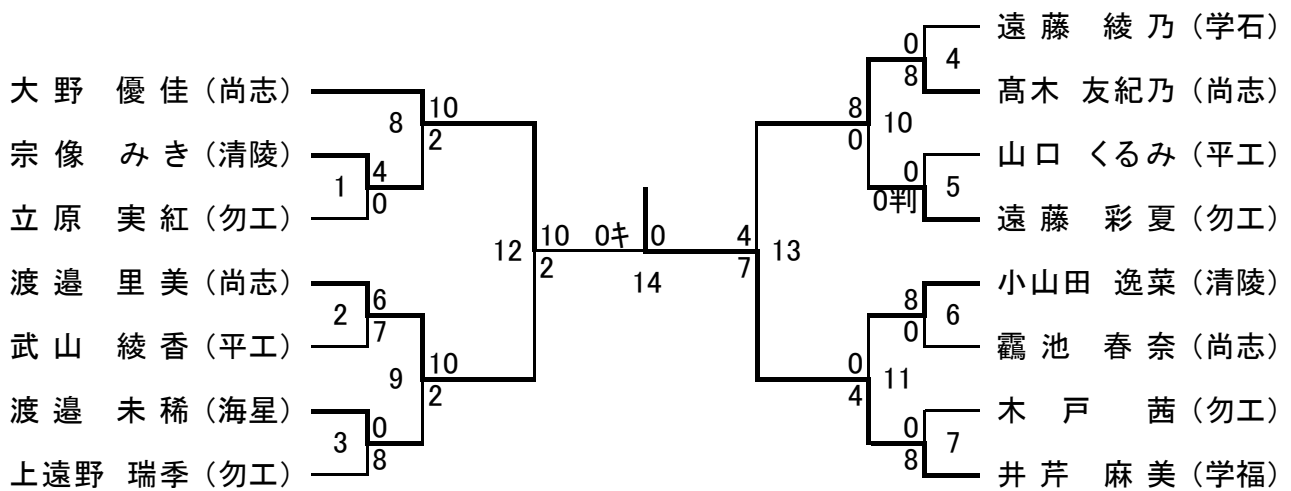

■東北代表決定戦

試合番号8の敗者

宗像 みき (清陵)

試合番号9の敗者

上遠野 瑞季 (勿工)

試合番号10の敗者

遠藤 彩夏 (勿工)

試合番号11の敗者

小山田 逸菜 (清陵)

順位	1位	井芹 麻美 (学福)	5位	上遠野 瑞季 (勿工)
	2位	大野 優佳 (尚志)	5位	小山田 逸菜 (清陵)
	3位	武山 綾香 (平工)		
	3位	高木 友紀乃 (尚志)		

全国大会出場 2名 東北大会出場 6名

4. 男子個人形試合トーナメント表

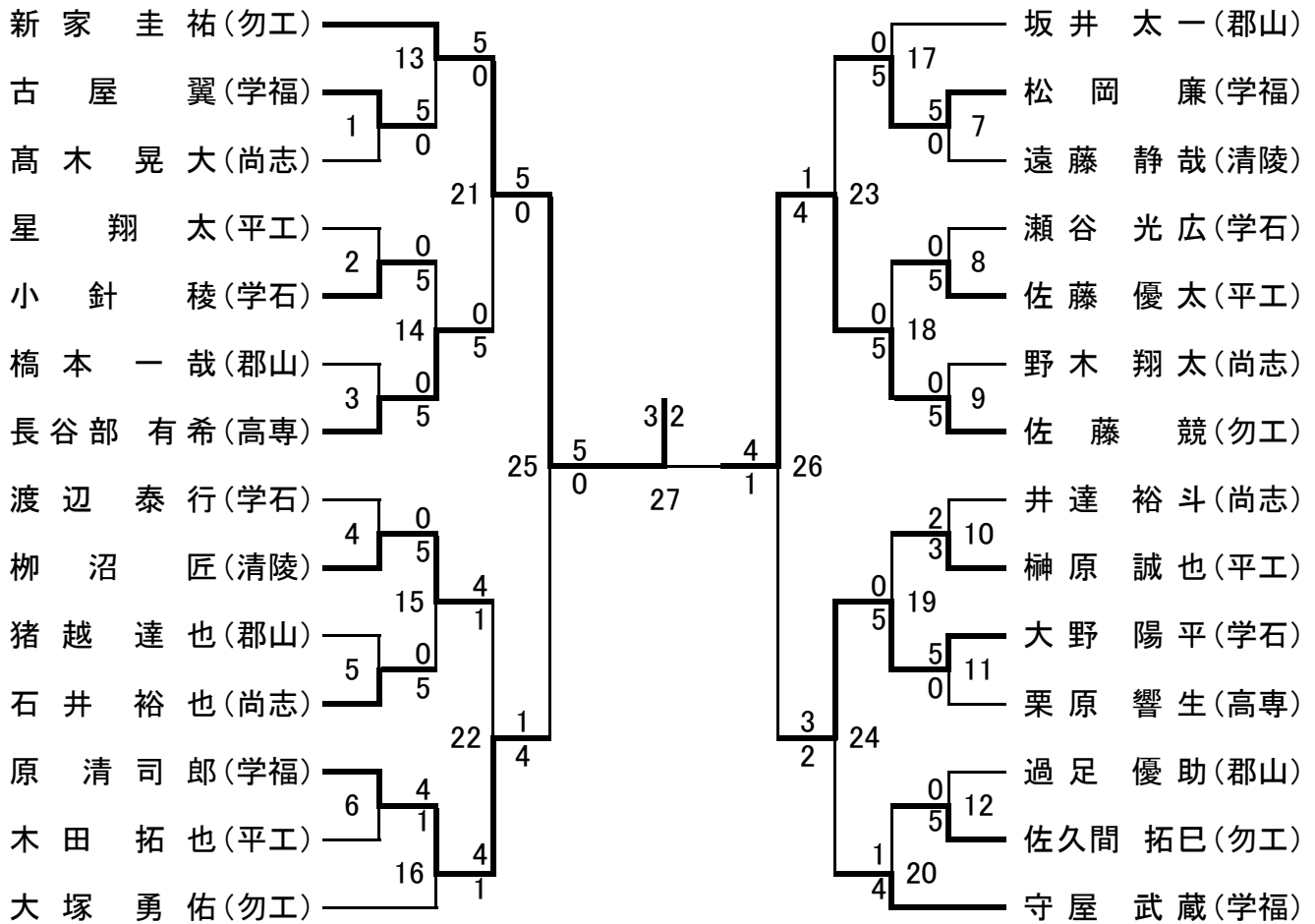

1・2回戦(試合番号1~20) 第1指定形
 3回戦・準決勝(試合番号21~24) 第2指定形
 決勝戦 自由形(ただし、準決勝まで演じた形以外)

順位	1位	新家 圭祐	(勿工)
	2位	佐藤 競	(勿工)
	3位	原 清司郎	(学福)
	3位	大野 陽平	(学石)

全国大会出場 2名 東北大会出場 4名

5. 女子個人形試合トーナメント表

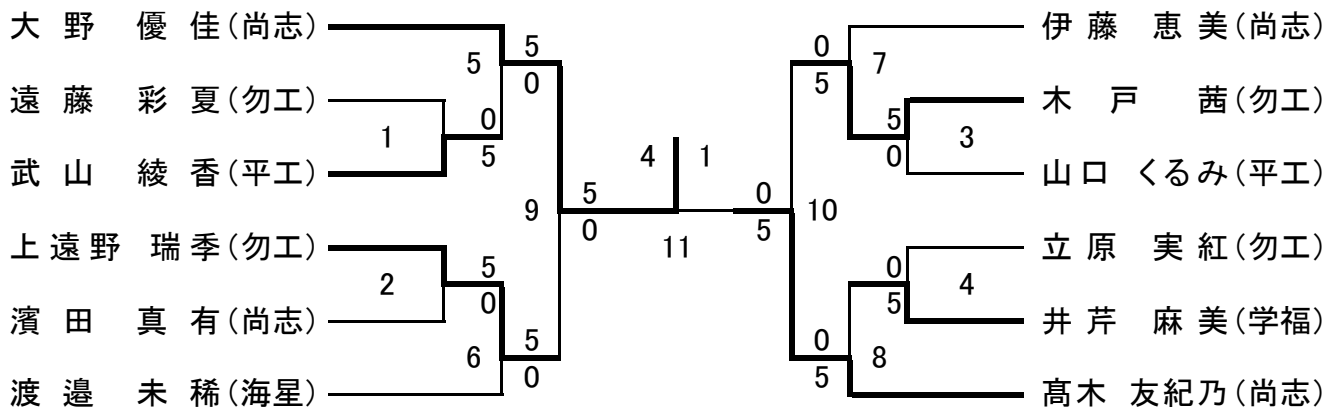

1・2回戦(試合番号1~8) 第1指定形
 準決勝(試合番号9~10) 第2指定形
 決勝戦 自由形(ただし、準決勝まで演じた形以外)

順位	1位	大野 優佳	(尚志)
	2位	高木 友紀乃	(尚志)
	3位	上遠野 瑞季	(勿工)
	3位	木戸 茜	(勿工)

全国大会出場 2名 東北大会出場 4名